

# EPAL 7 HALBPALETTE

800 x 600 mm



Die Arbeit der European Pallet Association e.V., ihrer Nationalkomitees und Lizenznehmer bildet das stabile Fundament für den erfolgreichen, offenen Palettenpool und ermöglicht den globalen Tausch von EPAL-Ladungsträgern. Die neue EPAL 7 Halbpalette ist belastbarer und langlebiger als die aktuell im Markt verwendete „Düsseldorfer“ Halbpalette. Besonders in der Getränke- und der Lebensmittelindustrie sowie bei Discountern und dem Einzelhandel kommt die neue EPAL 7 Halbpalette zum Einsatz. Dauerhafte Qualitätssicherung sowie hochwertige Materialien bieten eine störungsfreie und sichere Performance für Nutzer und Ladung. Ökologische und ökonomische Ressourcen werden durch Mehrfachnutzung in erheblichem Maße geschont.

## DATEN & FAKTEN

Material: 13 Bretter aus Qualitätsholz, 3 Klötze, 42 Nägel, 6 stabile 3mm Stahlwinkel, 21 Rohnrieten. Fertigung gemäß dem Technischen Regelwerk der EPAL.

<b>Länge</b>	800 mm
<b>Breite</b>	600 mm
<b>Höhe</b>	163 mm
<b>Gewicht</b>	ca. 9,5 kg
<b>Tragfähigkeit</b>	500 kg

Bei der Stapelung von beladenen Paletten auf einem soliden und ebenen Untergrund darf die zusätzliche Last auf der untersten Palette max. 1.500 kg betragen.

## QUALITÄTSKONTROLLE



Die Qualitätssicherung der EPAL gewährleistet eine international einheitliche und hohe Qualität der EPAL Europaletten. Die Prüfgesellschaften Bureau Veritas und CCIC führen im Auftrag der EPAL jährlich mehr als 25.000 unangemeldete Prüfungen in den Betrieben der EPAL-Lizenznehmer durch. Die geprüfte Qualität von EPAL Europaletten ist die wesentliche Grundlage für Wiederverwendung und Tausch und damit für die Nachhaltigkeit von EPAL Europaletten.

## KENNZEICHNUNGEN

„EPAL im Oval“ auf den drei Stahlwinkeln der Längsseite.



IPPC Zeichen, Länder-Code, Registriernummer der zuständigen Pflanzenschutzbehörde, Hitzebehandelt (Heat Treatment), Lizenznummer-Jahr-Monat und „EPAL im Oval“ auf der Oberseite der Bodenbretter.



EPAL-Prüfklammern

## HANDLING

4-seitige Befahrbarkeit und beidseitig gefaste Bodenbretter ermöglichen eine hocheffektive Handhabung bei Produktion, Lagerung und Transport in der gesamten Supply Chain. Kompatibel mit allen (gängigen) Standardladungsträgern, Flurförderzeugen und Lagersystemen.

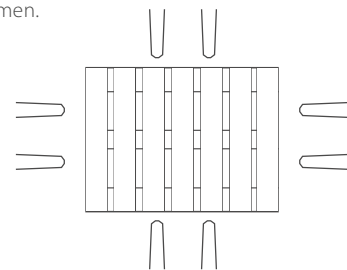

## ISPM 15



EPAL Europaletten werden im Rahmen der Produktion gemäß dem IPPC-Standard ISPM 15 einer Hitzebehandlung (HT) unterzogen. Dies dient der Abtötung von Schadorganismen und schützt den Baum- und Pflanzenbestand und andere Ökosysteme vor Schädlingsbefall. Die ISPM 15-Behandlung gewährleistet die uneingeschränkte Einsatzfähigkeit von EPAL-Ladungsträgern im internationalen und interkontinentalen Warenverkehr.

## REPARATUR



Beschädigte EPAL Europaletten werden in den mehr als 1000 von EPAL lizenzierten Reparaturbetrieben kostengünstig repariert. Reparierte EPAL Europaletten werden in einem der Mittelklötze mit dem EPAL-Reparaturkennzeichnungsnagel (mit EPAL-Marke und Lizenznummer) gekennzeichnet. Die Lizenz der EPAL ist Nachweis für die Zuverlässigkeit des Reparaturbetriebs und die hohe Qualität der Reparatur.



# EPAL 7 HALBPALETTE

800 x 600 mm



600 mm Seite

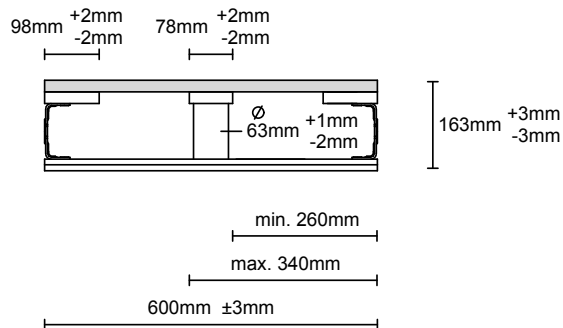

800 mm Seite

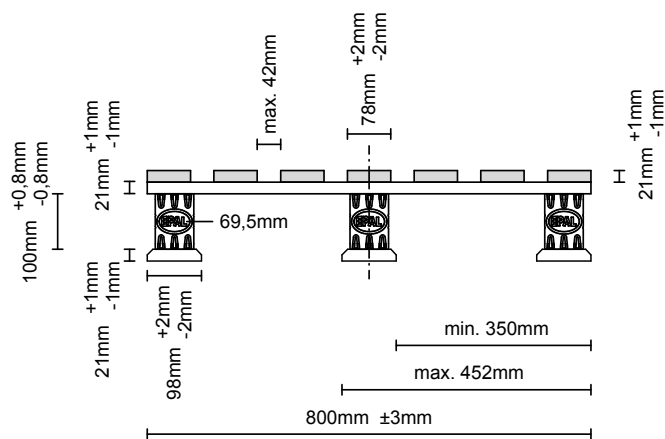

Draufsicht

